

**Mögliche Fugendimensionen**  
für das blaugelb Multifunktionsband Trio**SDL**<sup>750</sup>  
Ausgabe 2024

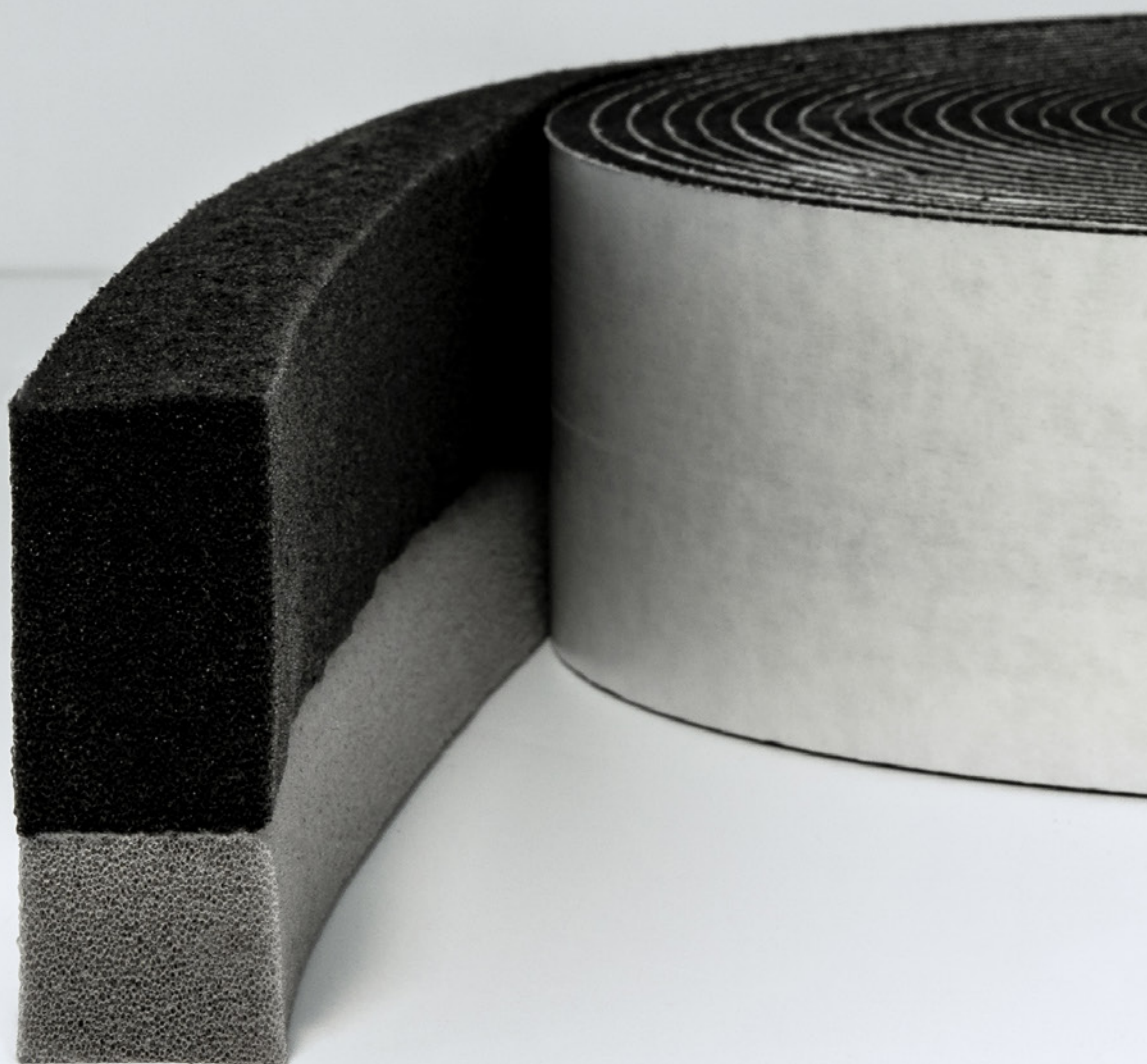

## Einsatzgebiete vs. Anforderung an Abdichtung nach DIN 18542:2019

**Schlagregendichtigkeit  
750 Pa**

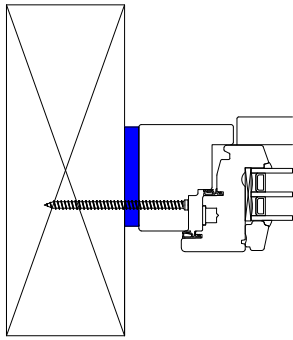

ungeschützte Anwendung  
auf der Außenseite

kein Putz, Leiste oder Überdämmung

hohe Beanspruchung bei  
Schlagregen, Wind und UV

z.B. Holzständerwerk oder an der Küste

**MF1 / BG1 / BGR**

**Schlagregendichtigkeit  
600 Pa**

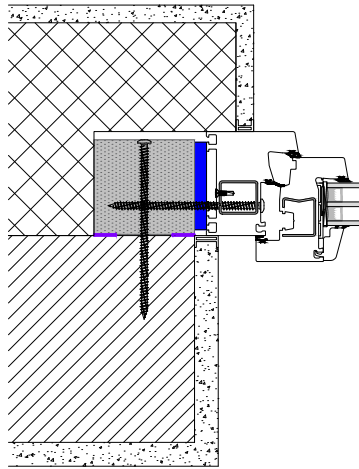

geschützte Anwendung  
auf der Außenseite

überputzt, Leiste oder Überdämmung

geringe Beanspruchung bei  
Schlagregen, Wind und UV

**MF2 / BG1 / BGR**

**Ohne Anforderung der  
Schlagregendichtigkeit**

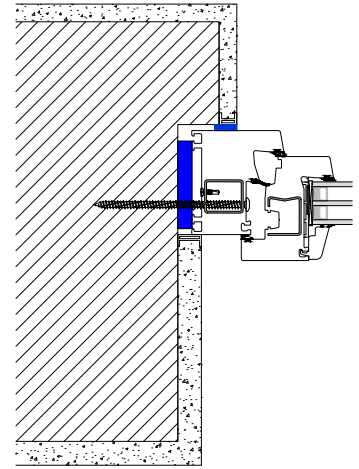

Anwendung  
hinter Anschlag

ohne Wetterschutz

keine Beanspruchung bei  
Schlagregen, Wind und UV

**MF2 / BG2 / BGR**



Informationen zu allen Artikelnummern und den  
detaillierten Produktinformationen erhalten Sie  
direkt hier oder unter [www.blaugelb.de](http://www.blaugelb.de)

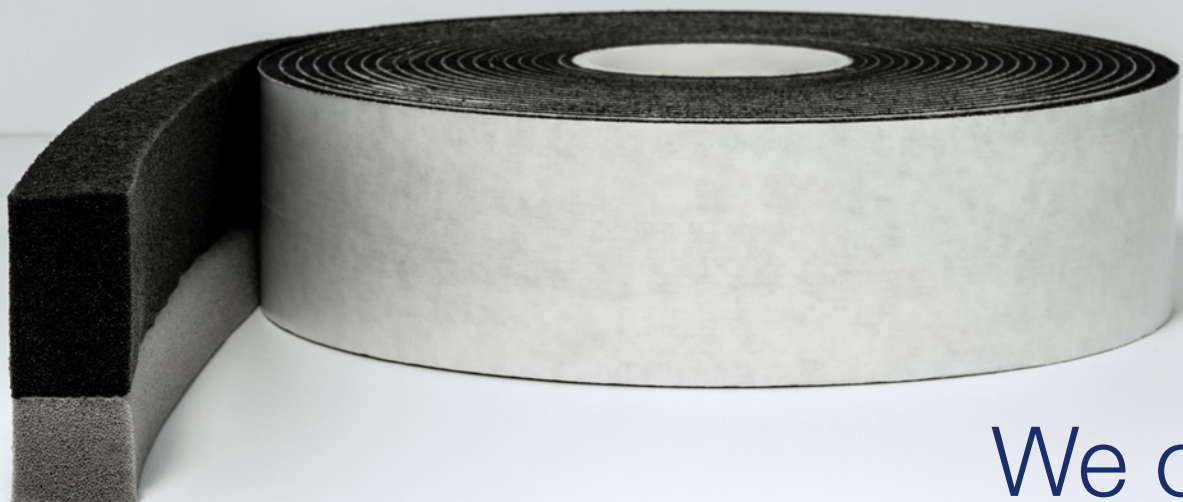

„Wähle den Einsatzbereich, dann das Produkt“ – So war bisher immer die Denkweise.

Dank der Luftstopptechnologie (Membran) bei dem blaugelb Multifunktionsband Trio**SDL**<sup>750</sup> wird der Anwendungsbereich nun größer. Wir haben drei definierte Einsatzbereiche mit den jeweiligen Fugendimensionen – das alles mit einem Produkt.

## Welche Fugendimensionen können mit dem Band abgedeckt werden?

### Anforderungen bei abbildbaren Fugendimensionen

Banddimension	750 Pa	600 Pa	Altbau
30	4-11 mm	4-11 mm	4-24 mm
	6-17 mm	6-17 mm	6-30 mm
35	4-11 mm	4-11 mm	4-24 mm
	6-17 mm	6-17 mm	6-30 mm
40	4-11 mm	4-11 mm	4-24 mm
	6-17 mm	6-17 mm	6-30 mm
54	4-11 mm	4-11 mm	4-24 mm
	6-17 mm	6-17 mm	6-30 mm
	9-24 mm	9-24 mm	9-37 mm
64	4-11 mm	4-11 mm	4-24 mm
	6-17 mm	6-17 mm	6-30 mm
	9-24 mm	9-24 mm	9-37 mm
74	4-11 mm	4-11 mm	4-24 mm
	6-17 mm	6-17 mm	6-30 mm
	9-24 mm	9-24 mm	9-37 mm
84	4-11 mm	4-11 mm	4-24 mm
	6-17 mm	6-17 mm	6-30 mm
	9-24 mm	9-24 mm	9-37 mm

Baulich bedingte Abweichung der Bandedfärbung

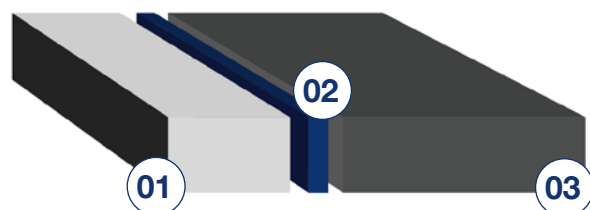

01. spezieller, imprägnierter PUR-Weichschaum hellgrau, Innenseite
02. Membran, Luft-Stop-Technologie
03. spezieller, imprägnierter PUR-Weichschaum anthrazitfarben, Aussenseite

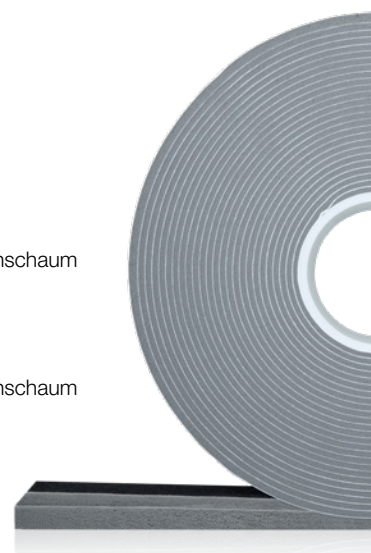

Kompetent. Ehrlich. Verlässlich.

Mehr Informationen erhalten Sie unter  
[www.blaugelb.de](http://www.blaugelb.de)