

Die blaugelb Fenstergriffserie FGS 1758 aus Aluminium steht für Qualität am Fenster und zeitloses Design.



Verfügbare Farben/Oberflächen:



blaugelb Fenstergriff FGS 1758 abschließbar 200 Nm

Aluminiumfenstergriff der Schutzwirkungsklasse SK 3 für Holz-, Kunststoff- und Aluminiumfenster.

- **Hochwertiges korrosionsbeständiges Aluminium**
- **Oberflächenveredelung durch Pulverbeschichtung oder Eloxierung**
- **Abschließbar, 200 Nm (SK 3)**
- **Formschön und elegant am Fenster**
- **Verdeckte Verschraubung durch bereits vorgesteckte Schrauben**

Produkteigenschaften:

Der blaugelb Fenstergriff FGS 1758 abschließbar 200 Nm aus Aluminium besticht durch seine Eleganz und Geradlinigkeit und macht an jedem Fenster eine gute Figur. Der abschließbare Fenstergriff ist nach DIN EN 13126-3 geprüft und erreicht mit 200 Nm die **Schutzwirkungsklasse SK 3**.

Durch die Oberflächenveredelung erhält der Fenstergriff sein Farbfinish und vervollständigt den hochwertigen Gesamteindruck. Der Fenstergriff mit gleichschließendem Druckzylinder ist abschließbar. Er wird inklusive vorgesteckter Befestigung für die jeweilige Stiftlänge mit 10 mm Stütznocken und mit einem Schlüssel geliefert.

Passend zur Fenstergriffserie 1758 sind in derselben Griff-Designlinie blaugelb Garnituren (z. B. Drückergarnitur DGT35 PZ92 weiß, Art-Nr. 0423941) in verschiedenen Farben und Ausführungen erhältlich.

Produktvorteile:

- hochwertiges korrosionsbeständiges Aluminium
- Oberflächenveredelung durch Pulverbeschichtung oder Eloxierung
- abschließbar, 200 Nm (SK 3)
- formschön und elegant am Fenster
- verdeckte Verschraubung durch bereits vorgesteckte Schrauben

Technische Daten:

Material:	Aluminium
Oberfläche:	beschichtet / eloxiert
Material Rosette:	Zamak (Z ink A luminium M agnesium K upfer)
Rastung:	vierfach 90°
Vierkantstift:	7 mm Stahl
Stiftlängen:	32 / 37 / 43 mm
Rosettenmaße:	30 x 68 x 13 mm (oval)
Geprüft nach:	DIN EN 13126-3 (DIN 18267:2015-02)
Befestigung:	2 Senkkopfschrauben M5x40 / 45 / 50 mm verzinkt
Verpackungseinheit:	20 Stück

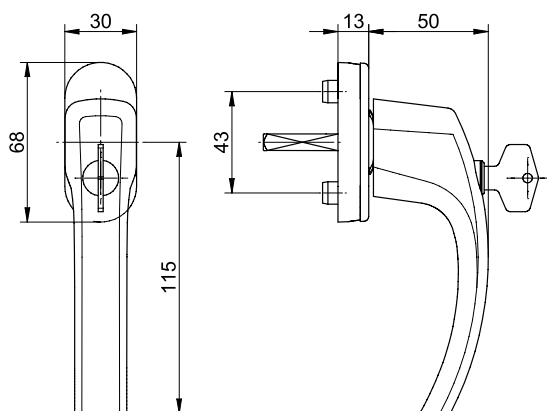

Artikelname	Stiftlänge	VE	Art-Nr.
blaugelb Fenstergriff FGS 1758 abschließbar 200 Nm RAL 9016 (weiß pulverbeschichtet)	32 mm	20 Stück	9179303
	37 mm	20 Stück	9179354
	43 mm	20 Stück	9179355
blaugelb Fenstergriff FGS 1758 abschließbar 200 Nm F1 (silber eloxiert)	32 mm	20 Stück	9179359
	37 mm	20 Stück	9179360
	43 mm	20 Stück	9179361
blaugelb Fenstergriff FGS 1758 abschließbar 200 Nm F9 (stahlfarbig eloxiert)	32 mm	20 Stück	9179356
	37 mm	20 Stück	9179357
	43 mm	20 Stück	9179358

Zubehör:

Artikelname	VE	Art-Nr.
blaugelb Ersatzschlüssel FGS 1758 abs. 200 Nm	1 Stück	9199144